



ジョイスティック仕様

機械的性能

- 操作及び操作角: 1次元センサーより±20°~±25°操作
- 操作力: スプリングリターン復帰式
約1~2.5N(100~250gf)
防塵ゴム付約1~5.5N(100~550gf)
- 使用温度範囲: -20°C~+60°C
- 振動: 10~55Hz振幅15mm
- 寿命: 約200万回
- 重さ: 約100g(補助パネルを除く)

電気的性能

- 使用ポテンションメーター: 5KΩ±20%素子内蔵型
0.1W(電氣的回転角度約40°)
単独直線性±5%
- 出力平滑性: 入力電圧に対して、0.2%以下
- 接触抵抗変化: 6%以下
- 分解能: 無限小
- 絶縁耐圧: AC500V、1分間
- 絶縁抵抗: DC500V、1000MΩ以上

端子接続図

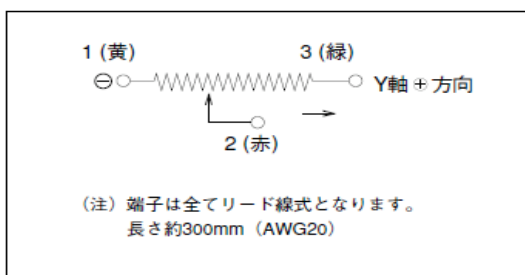

ジョイスティック外形図

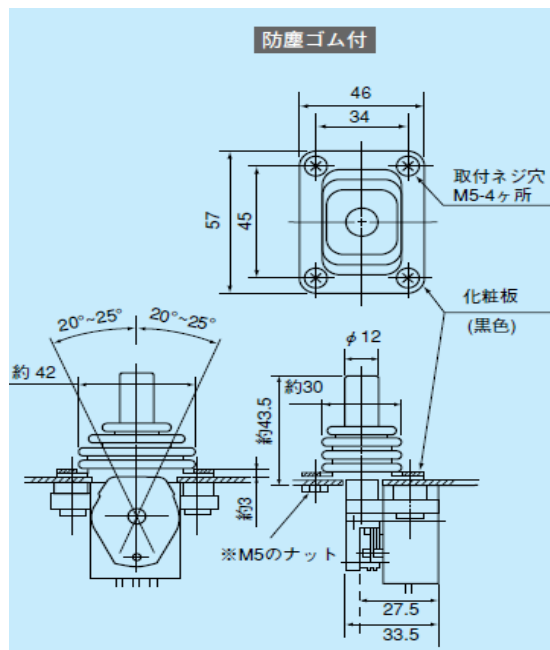

DCモータ仕様(特別販売)

- MODEL: CTSR-GF-320w
- RATIO: 48:1
- MOTOR: DC24V no-load 3.0A(max)
- OUTPUT: 320W
- SPEED: 4200±100 rpm/CCW
- BRAKE: DC24V 0.5A 20Kgf-cm
- NOISE: 62dBA(max)
- RATED OUTPUT TORQUE: 3.3Kg.m(shaft)
- MAX.TORQUE: 33Kg.m(by calculate)
- PARKING BRAKE TORQUE: 0.2Kg.m

オカテック株式会社

〒124-0024 東京都葛飾区新小岩3丁目25-1-201

電話03-5879-9105 FAX03-5879-9106

MAIL info@okatech.net

URL <http://www.okatech.net/>